

# Dell PowerEdge T620

## Guide de mise en route

Modèle réglementaire: E17S Series  
Type réglementaire: E17S001



# Notes, Cautions, and Warnings



**REMARQUE** : A NOTE indicates important information that helps you make better use of your computer.



**PRÉCAUTION** : A CAUTION indicates either potential damage to hardware or loss of data and tells you how to avoid the problem.



**AVERTISSEMENT** : A WARNING indicates a potential for property damage, personal injury, or death.

## Copyright

© 2011–2012 Dell Inc.

Marques commerciales utilisées dans ce document : Dell™, le logo Dell, Dell Precision™, OptiPlex™, Latitude™, PowerEdge™, PowerVault™, PowerConnect™, OpenManage™, EqualLogic™, Compellent™, KACE™, FlexAddress™, Force10™ et Vostro™ sont des marques de Dell Inc. Intel®, Pentium®, Xeon®, Core® et Celeron® sont des marques déposées d'Intel Corporation aux États-Unis et dans d'autres pays. AMD® est une marque déposée, et AMD Opteron™, AMD Phenom™ et AMD Sempron™ sont des marques d'Advanced Micro Devices, Inc. Microsoft®, Windows®, Windows Server®, Internet Explorer®, MS-DOS®, Windows Vista® et Active Directory® sont des marques ou des marques déposées de Microsoft Corporation aux États-Unis et/ou dans d'autres pays. Red Hat® et Red Hat® Enterprise Linux® sont des marques déposées de Red Hat, Inc. aux États-Unis et/ou dans d'autres pays. Novell® et SUSE® sont des marques déposées de Novell Inc. aux États-Unis et dans d'autres pays. Oracle® est une marque déposée d'Oracle Corporation et/ou de ses filiales. Citrix®, Xen®, XenServer® et XenMotion® sont des marques ou des marques déposées de Citrix Systems, Inc. aux États-Unis et/ou dans d'autres pays. VMware®, Virtual SMP®, vMotion®, vCenter® et vSphere® sont des marques ou des marques déposées de VMware, Inc. aux États-Unis ou dans d'autres pays. IBM® est une marque déposée d'International Business Machines Corporation.

2012 - 08

Rev. A01

# Installation et configuration

 **AVERTISSEMENT** : Avant d'exécuter la procédure suivante, lisez les consignes de sécurité fournies avec le système.

## Déballage du système

Sortez le système de son emballage et identifiez chaque élément.

## En option : connexion du clavier, de la souris et du moniteur

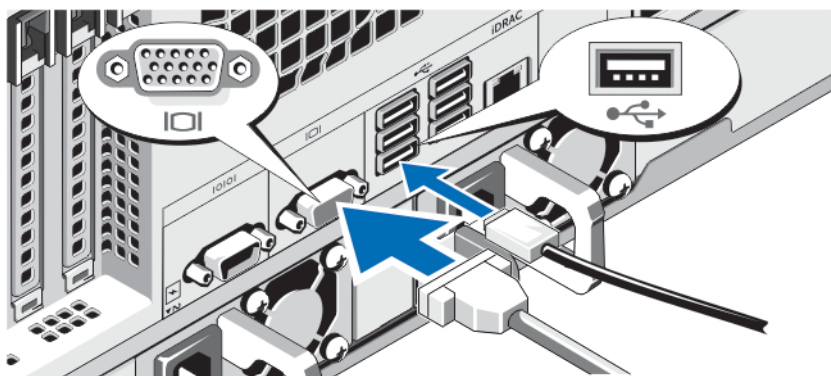
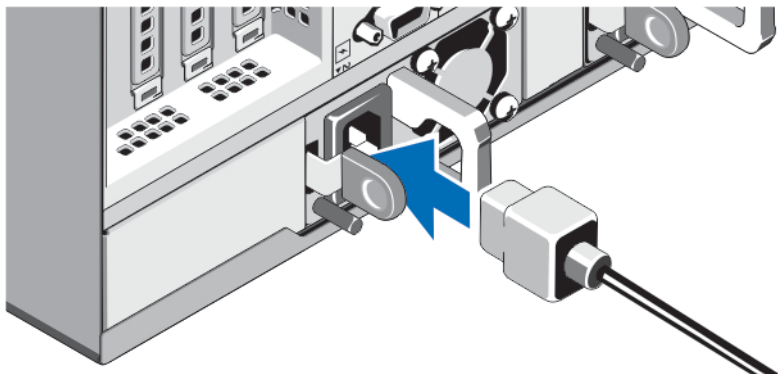

**Figure 1. En option : connexion du clavier, de la souris et du moniteur**

Connectez le clavier, la souris et le moniteur (facultatif).

Les connecteurs à l'arrière du système sont assortis d'icônes indiquant quels câbles brancher à chaque connecteur. Assurez-vous de serrer les vis (le cas échéant) sur le connecteur du câble du moniteur.

## Branchement du ou des câbles d'alimentation



**Figure 2. Branchement du ou des câbles d'alimentation**

Connectez le ou les câbles d'alimentation au système et, si vous utilisez un moniteur, branchez son câble d'alimentation.

## Fixation du ou des câbles d'alimentation

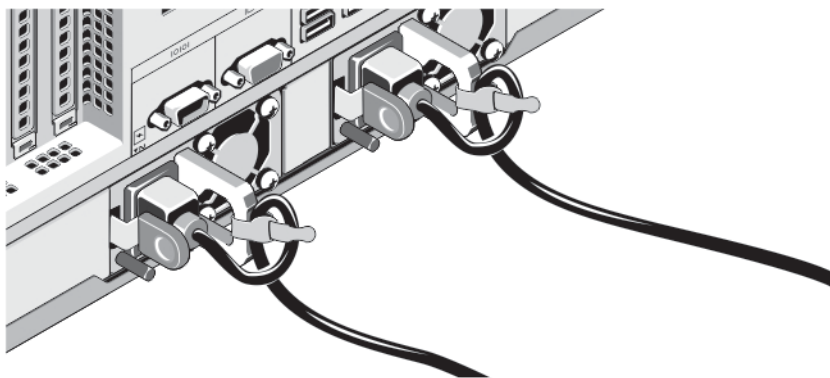
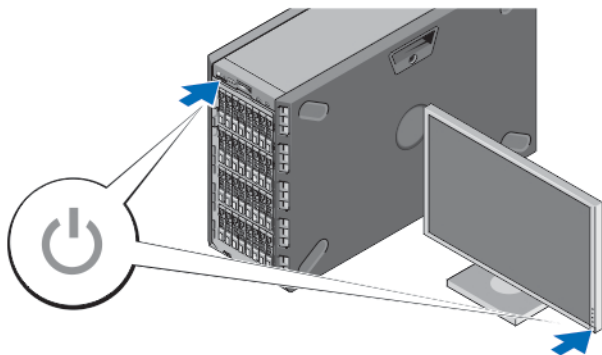

**Figure 3. Fixation du ou des câbles d'alimentation**

Faites une boucle comme indiqué dans l'illustration et attachez le(s) câble(s) d'alimentation du système au clip.

Branchez ensuite l'autre extrémité du ou des câbles sur une prise de courant mise à la terre ou sur une source d'alimentation autonome (onduleur ou unité de distribution de l'alimentation [PDU]).

## Mise sous tension du système



**Figure 4. Mise sous tension du système**

Retirez le cadre en option si ce dernier est installé. Appuyez sur le bouton d'alimentation du système. Le voyant d'alimentation doit s'allumer.

## Installation du cadre en option

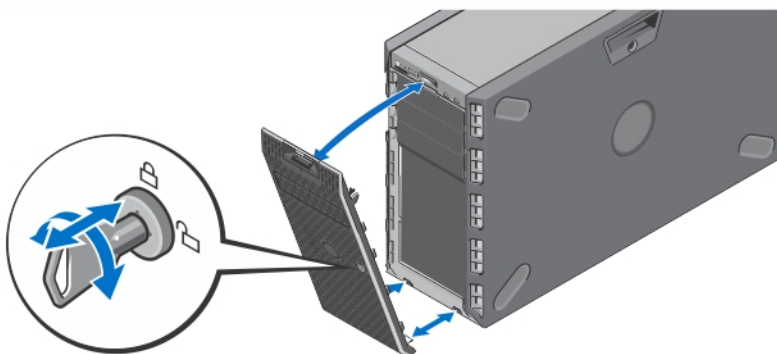

**Figure 5. Installation du cadre**

Installez le cadre (facultatif).

# Finalisation de l'installation du système d'exploitation

Si un système d'exploitation était préinstallé sur votre ordinateur, reportez-vous à la documentation du système d'exploitation livrée avec votre système. Pour une première installation du système d'exploitation, reportez-vous à la documentation concernant l'installation et la configuration de votre système d'exploitation. Assurez-vous que le système d'exploitation est bien installé avant d'installer du matériel ou logiciel n'ayant pas été fourni avec le système.



**REMARQUE :** Reportez-vous à l'adresse [dell.com/ossupport](http://dell.com/ossupport) pour obtenir les dernières informations sur les systèmes d'exploitation pris en charge.

## Contrat de licence de logiciel Dell

Avant d'utiliser le système, veuillez lire le contrat de licence du logiciel Dell fourni avec celui-ci. Vous devez considérer les supports du logiciel installé par Dell comme des copies de SECOURS du logiciel installé sur le disque dur du système. Si vous n'acceptez pas les termes du contrat, veuillez appeler le numéro d'assistance client. Les clients aux États-Unis doivent appeler le 800-WWW-DELL (800-999-3355). Les clients en-dehors des États-Unis doivent se rendre sur le site [support.dell.com](http://support.dell.com) et sélectionner leur pays ou région dans le bas de la page.

## Autres informations utiles



**AVERTISSEMENT :** Reportez-vous aux informations concernant la sécurité et les réglementations qui accompagnent le système. Des informations sur la garantie peuvent être incluses à ce document ou à un document séparé.

- Le *Manuel de l'utilisateur* fournit des informations concernant les fonctionnalités du système et décrit comment dépanner le système et installer ou remplacer des composants système. Ce document est disponible en ligne à l'adresse [support.dell.com/manuals](http://support.dell.com/manuals).
- La documentation fournie avec le rack indique comment installer le système dans un rack, le cas échéant.
- Tous les supports fournis avec le système contiennent de la documentation et des outils permettant de configurer et de gérer le système, notamment les supports du système d'exploitation, du logiciel de gestion du système, des mises à jour système et des composants système que vous avez achetés avec le système.

 **REMARQUE** : Vérifiez toujours si des mises à jour sont disponibles sur le site [support.dell.com/manuals](http://support.dell.com/manuals) et lisez les informations de mise à jour en premier, car elles remplacent souvent les informations que contiennent les autres documents.

 **REMARQUE** : Nous vous recommandons de télécharger et d'installer la dernière version du BIOS, du pilote et du micrologiciel de gestion des systèmes sur votre système depuis [support.dell.com](http://support.dell.com).

## Obtention d'une assistance technique

Si vous ne comprenez pas une procédure décrite dans ce guide ou si le système ne fonctionne pas comme prévu, consultez votre *Manuel du propriétaire*. Dell offre des formations et certifications sur le matériel approfondies. Pour des informations supplémentaires, voir [dell.com/training](http://dell.com/training). Ce service n'est pas offert dans toutes les régions.

## Informations NOM

Les informations suivantes, qui s'appliquent à l'appareil décrit dans ce document, sont fournies conformément aux exigences de la Norme Officielle Mexicaine (NOM) :

Importateur :	Dell Inc. de México, S.A. de C.V. Paseo de la Reforma 2620 -11° Piso Col. Lomas Altas 11950 México, D.F.
Numéro de modèle :	E17S
Tension d'alimentation :	100-240 V CA (avec bloc d'alimentation CA 495 W, 750 W et 1100 W) ou 200–240 V CA (avec bloc d'alimentation Titanium 750 W) ou –(48–60) V CC (avec bloc d'alimentation CC de 1100 W)
Fréquence :	50 Hz/60 Hz (bloc d'alimentation secteur)
Consommation électrique :	12 A à 6,5 A (X 2) (avec bloc d'alimentation secteur de 1100 W) 10 A à 5 A (X 2) (avec bloc d'alimentation secteur de 750 W) 6,5 A à 3 A (X 2) (avec bloc d'alimentation secteur de 495 W) 5 A (X 2) (avec bloc d'alimentation secteur Titanium redondant de 750 W)

## Caractéristiques techniques



 **REMARQUE :** Les caractéristiques suivantes se limitent à celles que la législation impose de fournir avec le système. Pour une liste complète des caractéristiques actuelles de votre ordinateur, consultez le site [Web support.dell.com](http://Web support.dell.com).

---

### Alimentation

---

Bloc d'alimentation secteur (par bloc d'alimentation)

Puissance	495 W, 750 W ou 1100 W
Dissipation thermique	1 908 BTU/h maximum (bloc d'alimentation 495 W) 2 891 BTU/h maximum (bloc d'alimentation 750 W) 2 843 BTU/h maximum (bloc d'alimentation redondant 750 W) 4 100 BTU/h maximum (bloc d'alimentation 1 100 W)
 <b>REMARQUE :</b> La dissipation thermique est calculée par rapport à la puissance nominale du bloc d'alimentation.	
Tension	100 à 240 VCA, à sélection automatique, 50/60 Hz ou 200 à 240 VCA, à sélection automatique, 50/60 Hz
 <b>REMARQUE :</b> Ce système est également conçu pour être connecté aux systèmes d'alimentation informatiques avec une tension phase à phase ne dépassant pas 230 V.	

Bloc d'alimentation en CC (par bloc)

Puissance	1 100 W
Dissipation thermique	4 416 BTU/h maximum
 <b>REMARQUE :</b> La dissipation thermique est calculée par rapport à la puissance nominale du bloc d'alimentation.	
Tension	-(48 à 60) VCC

---

## Alimentation

---

### Batterie

Pile bouton

Pile bouton 3 V CR2032 au lithium

---

## Caractéristiques physiques

---

Hauteur	443,5 mm (17,5 pouces) avec le pied 430,5 mm (16,94 pouces) sans le pied
Largeur	307,9 mm (12,12 pouces) avec le pied ouvert 217,9 mm (8,57 pouces) avec le pied fermé
Profondeur	698,1 mm (27,48 pouces) sans le cadre 714,1 mm (28,1 pouces) avec le cadre
Poids (configuration maximale)	46 kg (101,41 livres)

---

## Conditions environnementales

---



**REMARQUE :** Votre système tolère des pics de température de 40 à 45 °C en centres de données refroidis par air. Pour plus d'informations, reportez-vous au Manuel du propriétaire.



**REMARQUE :** Pour en savoir plus sur les mesures d'exploitation liées à différentes configurations particulières, rendez-vous sur [dell.com/environmental\\_datasheets](http://dell.com/environmental_datasheets).

## Température

En fonctionnement

Fonctionnement en continu : de 10 à 35 °C. La température sèche autorisée doit être réduite de 1 °C/300 m au-dessus de 900 m (1°F/550 pieds).



**REMARQUE :** Pour plus d'informations sur la plage de températures étendue et les configurations prises en charge, voir [support.dell.com/manuals](http://support.dell.com/manuals).

Stockage

Entre -40 et 65 °C (-40 à 149 °F) avec un gradient thermique maximal de 20 °C par heure

---

## Conditions environnementales

---

### Humidité relative

En fonctionnement	De 10 à 80 % d'humidité relative (HR) avec point de condensation maximale de 26 °C
Stockage	De 5 à 95 % d'humidité relative ambiante avec point de condensation maximale de 33 °C (91 °F)

### Tolérance maximale aux vibrations

En fonctionnement	0,26 Grms de 5 à 350 Hz (toutes orientations de fonctionnement)
Stockage	1,87 Grms de 10 à 500 Hz pendant 15 min (les six côtés testés)

### Choc maximal

En fonctionnement	Un choc de 31 G pendant 2,6 ms sur l'axe z positif (une impulsion de chaque côté du système) pour un système installé dans la position de fonctionnement
Stockage	Six chocs consécutifs de 71 G pendant un maximum de 2 ms en positif et négatif sur les axes x, y et z (une impulsion de chaque côté du système) Six chocs consécutifs sur les axes x, y et z en positif et négatif (une impulsion de chaque côté du système) d'impulsion d'onde carrée de 22 G avec un changement de vitesse de 200 pouces/seconde (508 cm/s).

### Altitude

En fonctionnement	De -15,2 à 3 048 m (de -50 pieds à 10 000 pieds)
-------------------	--

---

## Conditions environnementales

---



**REMARQUE :** Conformément aux exigences des normes officielles chinoises, l'altitude de fonctionnement des systèmes envoyés en Chine est comprise entre -15,2 m et 2 000 m (-50 pieds et 6 560 pieds).



**REMARQUE :** Pour les altitudes supérieures à 2 950 pieds, la température maximale de fonctionnement est réduite de 1 °F/ 550 pieds.

Stockage

De -15,2 m à 10 668 m (de -50 pieds à 35 000 pieds)

### Niveau de polluants atmosphériques

Classe

G1 selon la norme ISA-S71.04-1985